

**PLAFONES** | ACÚSTICOS

Juntos transformamos  
ideas en realidad™

nubes  
y marquesinas

*ideas  
realizadas*

**Armstrong®**

## Sueños flotantes.

Con nubes y marquesinas, las posibilidades de diseño son ilimitadas. Ya sea para definir un espacio con una opción básica como las nubes Formations, o para hacer una exposición seria con una instalación personalizada, las nubes y las marquesinas proporcionan una vivencia extraordinaria y excitación visual.



# nubes y marquesinas



3-4  
Formations™



5  
SoundScapes®



6  
Infusions®



**Producto destacado**

Marquesinas acústicas SoundScapes® Shapes en colores y tamaños personalizados. Harrah's Cherokee Casino, Cherokee, NC

Las instalaciones que se muestran se construyeron de acuerdo con los requisitos de los códigos de construcción locales. Consulte a un experto en el área del proyecto para conocer los requisitos de los códigos locales.

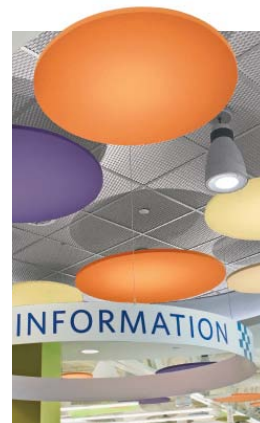

7  
MetalWorks™

8  
Capz™

9  
WoodWorks®

10  
Serpentina®

11-18  
Cree esta apariencia

19-22  
Diseños únicos

# formations



## hágalo fácil

Las nubes de realce acústico Formations™ proporcionan una apariencia personalizada grandiosa o acústica puntual usando componentes estándar, ¡y todo de un único kit!

Ya sea que elija las opciones estándar o personalizadas, el sistema de suspensión, el borde y los componentes de colganteo vienen precortados y listos para instalar. Los plafones se piden y se envían por separado.





### Opciones estándar:

Elija uno de nuestros kits estándar de curvas o cuadrados. Las nubes vienen con un borde Axiom® y sistema de suspensión Prelude® en círculos, óvalos y cuadrados redondeados. (Entre círculos de 6' de diámetro y cuadrados de 14' x 14').

### Opciones de personalización:

Personalice el paquete de nubes cuadradas para que se adapte a su espacio. Mediante unos simples lineamientos, puede elegir lo siguiente:

- Cualquier tamaño de nube cuadrada
- Cualquier tipo de borde Axiom
- Tipo de sistema de suspensión
- Plafón de 2' x 2'

NOTA: Formations™ se puede usar con casi cualquier plafón de fibra mineral o fibra de vidrio de 2' x 2' al igual que los plafones de orilla cuadrada de 2' x 2' de Infusions® y MetalWorks™, y los plafones de 2' x 2' WoodWorks® Grille Tegular u Open Cell. (Los plafones Open Cell no se pueden usar con nubes con esquinas redondeadas ya que los plafones no se pueden cortar).

### Productos destacados

- 1 Plafones de 2' x 2' WoodWorks Open Cell Vector® Lineales en Grille Maple con Axiom - borde Vector en Pewter Luster en sistema de suspensión de 15/16" Prelude® en Pewter Luster – ForknSpoon Cafe, Lancaster, PA
- 2 Nubes acústicas Formations Squares con plafones de 2' x 2' Optima® Square Tegular y Axiom - borde Classic – JPS Health Center for Women, Fort Worth, TX
- 3 Nube acústica Formations con plafones de orilla cuadrada Ultima® Health Zone™ Create!™, sistema de suspensión de 15/16" Prelude XL® y Axiom - borde perimetral Knife Edge® – Cabaret at Theater Square, Pittsburgh, PA





## el cielo es el límite

Las posibilidades con las marquesinas y nubes acústicas SoundScapes® son ilimitadas. Elija de una variedad de formas y tamaños para una flexibilidad de diseño única. La instalación es fácil: suspéndalas de una placa de soporte, en un sistema de plafones (cielo raso) existente o adjúntelas directamente a un panel de yeso.

Las marquesinas y las nubes acústicas SoundScapes proporcionan una mayor absorción del ruido que un plafón (cielo raso) continuo de la misma área de superficie porque el ruido es absorbido tanto por la superficie anterior como por la posterior.



# soundsc





3

# infusions

## depende de usted

Exprese su creatividad con las marquesinas de realce Infusions®, sea que use una o dos marquesinas para proporcionar interés visual o las agrupe para crear esculturas dinámicas. Disponibles en una gran variedad de colores y patrones.

### Productos destacados

- 1 Marquesinas acústicas SoundScapes® en White – United Way of Rhode Island, Providence, RI
- 2 Paneles de nubes acústicas circulares SoundScapes Shapes en White – MacGuffins at AMC Dine-In Theatre, Grapevine Mills 30, Grapevine, TX
- 3 Marquesinas de realce de 2' x 5' Infusions en Tranquility Teal y Sage Happiness con unión de extremos – Fox Lake District Library, Fox Lake, IL
- 4 Marquesinas de realce Infusions en Cultured Pearl – Duquesne University, A. J. Palumbo Center, Pittsburgh, PA



4

# apes

# metalworks

## un nivel superior

Las marquesinas y alas MetalWorks™ son el realce perfecto para su espacio ya que agregan una estética superior desde arriba y abajo. Las marquesinas están disponibles en tres formatos de paneles: plano, colina, valle. MetalWorks, con alturas, ángulos ajustables y opciones de perforación variadas puede mejorar la acústica de su lugar.

### Productos destacados

- 1 Marquesinas MetalWorks en White – Gema, London, UK
- 2 MetalWorks Wings en Silver Grey y Serpentina® Waves™ en Silver Grey con perforación S500 – Westerly High School, Westerly, RI
- 3 Paneles de 4' x 4' Optima® Capz™ con tapas en White – Morningstar Enterprises Inc., Kelowna, British Columbia, Canadá
- 4 Paneles microperforados de 4' x 4' MetalWorks Capz en Silver Grey con tapas en Silver Grey

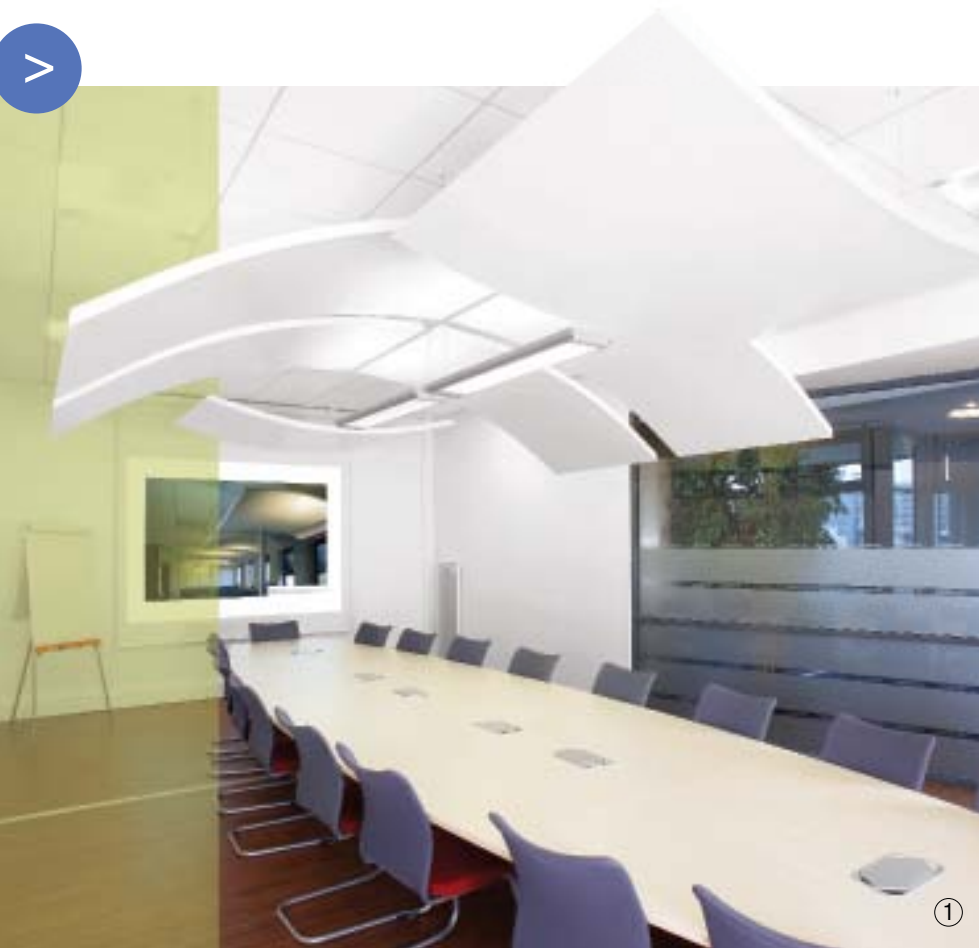





## ponga un tapón al ruido

El sistema Capz™ integra las herramientas de realce con los beneficios acústicos excepcionales de MetalWorks™ duradero, Spectra™ y los plafones (cielos rasos) Optima® finamente texturados. Esta combinación única mejora la acústica de la sala mientras que reduce el tiempo de reverberación alrededor de un 50 % con solo el 20% de cobertura del área del sistema de plafón (cielo raso) disponible.

El resultado combinado: una solución acústica sólida que le proporciona la apariencia que desea, sin los problemas de ruidos típicos.

# capz

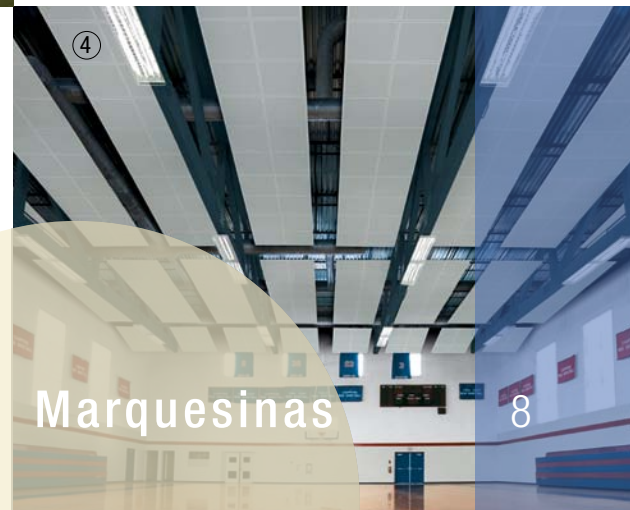

# woodworks

## > por encima de todo

Las nubes y marquesinas WoodWorks® ofrecen la sofisticación y la calidez de la madera con una resistencia al fuego Clase A. La tornillería de montaje oculto proporciona una apariencia limpia desde arriba y abajo, mientras que el rendimiento acústico se puede lograr eligiendo la opción perforada.

### Productos destacados

- 1 Marquesinas WoodWorks de colinas 3' x 6' con perforación W3 en Natural Variations™ Dark Cherry, Muros WoodWorks personalizados de 2' x 8' con perforación W3 en moldura anodizada en color Natural Variations™ Dark Cherry – Hartford Public Library, Hartford, CT
- 2 Nubes acústicas Serpentina® Waves™ de 2' x 8', 2' x 10' y 2' x 12' con perforación R062 en Silver Satin – Lewis and Clark Community College, Godfrey, IL
- 3 Nubes acústicas Serpentina Waves de 2' x 8', 2' x 10' y 2' x 12' con perforación R062 en Silver Satin – Lewis and Clark Community College, Godfrey, IL





## haga algunas olas

Placentero para la vista, y aun así funcional y dinámico, Serpentina® Waves™ agrega dimensión a cualquier espacio. Las opciones acústicas y no acústicas proporcionan la oportunidad de crear esculturas de sistemas de plafones (cielo rasos) en tres dimensiones con componentes estándares; todo desde una sección única y múltiple de colinas y valles para dividir las bóvedas y olas.



# serpentina

olas



# formaciones

## la apariencia superpuesta

Los kits Formations™ pasan al siguiente nivel con este increíble diseño superpuesto. Los plafones MetalWorks™ con acabado con apariencia de madera Effects™ se realzan con bordes Axiom® - Knife Edge® y le dan a esta apariencia un toque contemporáneo.

### Producto destacado

- 1 Nubes Formations MetalWorks Vector® en Effects Cherry extra microperforadas con Axiom, borde Knife Edge Silver Satin y sistema de suspensión de 15/16" Prelude® - Sepracor Inc., Marlborough, MA



Cree esta apariencia

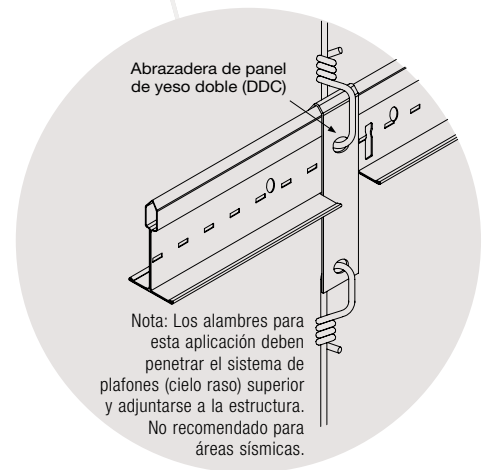

# superpuestas

## RENDIMIENTO VISUAL

## DEMOSTRADO

Perfil de borde	Número de artículo*	Dimensiones	% de área abierta	Acústica	
				NRC	CAC
<b>METALWORKS™ en acabado Effects™ con superficie afelpada acústica</b>					
Listón de 1/4" con Vector® de 15/16"	<b>6466M1</b> __ _	2' x 2'	0%	0.10	36
	<b>6466M2</b> __ _	2' x 2'	18.4%	0.70 0.90**	31*
	<b>6466M3</b> __ _	2' x 2'	1.5%	0.65 0.70**	33*
	<b>6466M4</b> _ _	2' x 2'	58%	0.65 0.90**	30*
	<b>6466M5</b> _ _	2' x 2'	18%	0.70 0.90**	31*
	<b>6466M6</b> _ _	2' x 2'	25%	0.70 0.90**	31*

♦ Al especificar o pedir, incluya el sufijo de color de tres letras adecuado (por ejemplo, 6460W1 **N M P**)

\* Con refuerzo de fibra mineral N.º 770 cortado en el sitio de trabajo (no se puede utilizar con relleno de fibra de vidrio N.º 8200100).

\*\* NRC 0.90 (microperforado); NRC 0.70 (extra microperforado) con relleno de fibra de vidrio opcional N.º 8200100 (no se puede usar con refuerzo de fibra mineral N.º 770) NRC 0.85 (microperforado); o NRC 0.70 (extra microperforado) con relleno opcional BioAcoustic™ N.º 5479 o 5823.

**En esta aplicación, se usaron los plafones MetalWorks Vector®, pero se puede lograr la misma apariencia con la mayoría de los plafones de 2' x 2' en MetalWorks, fibra mineral, fibra de vidrio o Infusions®.**

Debido al peso de los plafones de madera, solo se pueden usar los plafones WoodWorks® Open Cell y WoodWorks Grille Regular siguiendo este método de instalación destacado.

## SISTEMA DE SUSPENSIÓN

15/16" Prelude® XL® y borde Axiom® – Knife Edge®

Los kits Formations™ están disponibles en una gran variedad de tamaños y formas y también ofrecen opciones de borde Axiom. Consulte [armstrong.com/formations](http://armstrong.com/formations) para obtener ofertas completas.

## ACCESORIOS

N.º de artículo	Descripción	Dimensiones nominales ancho x largo x espesor	Piezas/caja
<b>DDC</b>	Abrazadera de panel de yeso doble	—	250
<b>7891</b>	Alambre de colgante suave calibre 12	12' de largo	140
<b>5825*</b>	Plafón de relleno BioAcustico™ (Black-Matte)	2' x 2' x 5/8"	12
<b>440†</b>	Abrazadera perimetral Vector	—	50
<b>442*</b>	Abrazadera de retención Vector	—	50
<b>CHDC</b>	Abrazadera de retención clara (para WoodWorks Open Cell)	—	50

\* Se puede usar con plafones metálicos o de madera. No se necesita con fibra mineral, fibra de vidrio o paneles Infusions.

† Se usa con plafones Vector de fibra mineral y fibra de vidrio.





## de forma

Los plafones MetalWorks™ Mesh™ proporcionan el fondo para que las coloridas SoundScapes® Shapes creen un punto focal para direccionar a los visitantes al mostrador de información. Las formas suspendidas proporcionan absorción acústica, lo que genera un ambiente tranquilo.

Cree esta apariencia

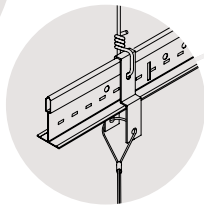
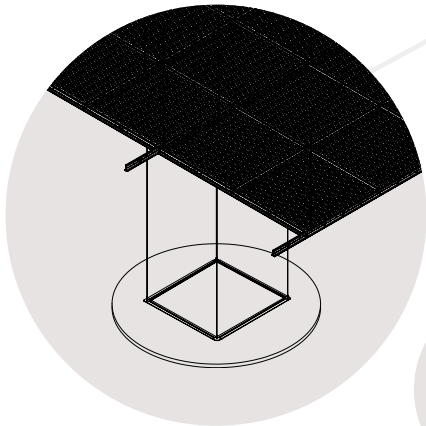

### Producto destacado

- 1 Nubes acústicas SoundScapes Shapes con círculos estándares y personalizados en Kiwi, Pale Lemon, Pecan, Plum, Tangerine y White; Cascadas MetalWorks Mesh en Natural anodizado con sistema de suspensión de 15/16" Prelude® XL® y Moldura en ángulo Silvery Grey – Evelyn Meador Branch Library, Seabrook, TX



# sound

[armstrong.com/soundscapes](http://armstrong.com/soundscapes)

## RENDIMIENTO VISUAL

## DEMOSTRADO

Perfil de borde	Número de artículo*	Descripción	Dimensiones nominales ancho x largo	% de área abierta	Acústica	Resistencia al fuego
<b>METALWORKS™ Mesh™</b>						
Orilla	<b>6139AM</b> _ _ *	Cascadas	2' x 2'	23%	—	Clase A

\_ \_ \* Indica el código de color por propósitos relacionados con el pedido.

Hay más de 15 plafones MetalWorks Mesh estándar entre los que puede elegir en una variedad de acabados. Hay disponibles plafones personalizados y acabados RAL.

## SISTEMA DE SUSPENSIÓN

15/16" Prelude® XL® Silver Grey: hay colores adicionales disponibles para combinar con plafones MetalWorks Mesh. Consulte [www.armstrong.com/metalworks](http://www.armstrong.com/metalworks) para obtener más detalles.

## RENDIMIENTO VISUAL

## DEMOSTRADO

N.º de artículo	Descripción	Dimensiones nominales ancho x largo x espesor	% de área abierta	Acústica	Resistencia al fuego
<b>SOUNDSCAPES® Shapes</b>					
	<b>5443</b> _ _ *	Circular	4' x 4' x 7/8"	n/d	1.49 sabinos/pie cuadrado Clase A

### Formas estándares adicionales disponibles



Tamaños, colores y acabados de 360° personalizados disponibles.

## ACCESORIOS

N.º de artículo	Descripción	Dimensiones nominales ancho x largo x espesor	Piezas/caja
<b>7808</b>	Moldura angular ribeteada de 10'	120" x 2" x 2"	100 pies lineales/caja
<b>7891</b>	Alambre de colgante suave calibre 12	12' de largo	140
<b>5823</b>	Plafón de relleno BioAcustico™ (Black Matte)	2' x 2' x 5/8"	12

N.º de artículo	Descripción
<b>5450</b>	Paquete de colgante de placa de soporte de SoundScapes Shapes

Permite suspender plafones flotantes individuales o marcos para grupos desde la placa de soporte y regular la altura de la parte inferior a nivel del plafón o del marco.

- (2) anclajes de fijación de la estructura
- (2) tapas de fijación de la estructura
- (2) cables galvanizados de 8'
- (2) reguladores de cable extremo inferior
- (2) tuercas con arandelas



<b>5438</b>	Paquete de colgante de ángulos de SoundScapes Shapes
-------------	--

Para uso al colgar paneles en diferentes ángulos. Se extiende desde el extremo del kit de colgante de placa de soporte (5450).

- (2) cables de colgante angulares



# scapes

## shapes

# woodworks

## la apariencia natural

Proporcione a cualquier espacio una sensación más delicada, abierta con este sueño lineal. WoodWorks® Linear es una visión moderna de los plafones (cielos rasos) de madera tradicionales.

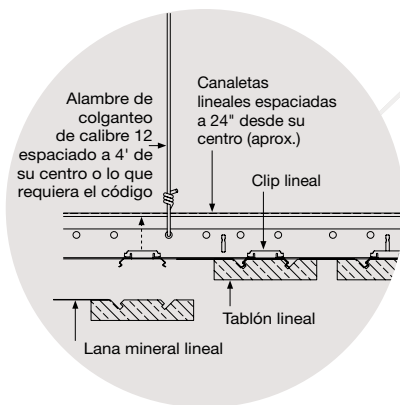
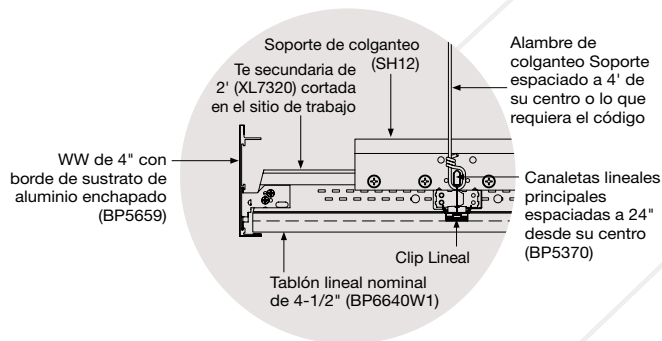

### Producto destacado

- 1 Tablas WoodWorks Linear certificadas con FSC® de 8' x 5-1/4" en Natural Variations™ Light Cherry – Lawrence University, Richard and Margot Warch Campus Center, Appleton, WI

# linear



## RENDIMIENTO VISUAL

## DEMOSTRADO

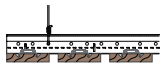
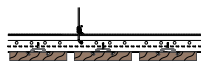
Perfil de borde	Número de artículo*	Dimensiones	NRC acústico	Resistencia al fuego
<b>WOODWORKS® Linear – Módulo nominal de 4-1/2"</b>				
	<b>6440W1</b> _ _ _	8' x 3-3/4" x 3/4" con listón de 3/4"	0.50 0.65**	Clase A
	<b>6640W1</b> _ _ _ (certificado con FSC®)	8' x 3-3/4" x 3/4" con listón de 3/4"	0.50 0.65**	Clase A
<b>WOODWORKS Linear – Módulo nominal de 6"</b>				
	<b>6460W1</b> _ _ _	8' x 5-1/4" x 3/4" con listón de 3/4"	0.40 0.50**	Clase A
	<b>6660W1</b> _ _ _ (certificado con FSC)	8' x 5-1/4" x 3/4" con listón de 3/4"	0.40 0.50**	Clase A

\* Al especificar o pedir, incluya el sufijo de color de tres letras adecuado (por ejemplo, 6460W1 **N M P**)

\*\* Agregar relleno acústico (artículo 8200100, 5479, o 5823) en el módulo de 4-1/2" aumenta el NRC a 0.65. Agregar relleno de fibra de vidrio acústico al módulo de 6" aumenta el NRC a 0.50.

## SISTEMA DE SUSPENSIÓN

N.º de artículo	Descripción	Dimensiones	Piezas/caja
<b>5370</b>	12' Portadores lineales HD (ocultos) con abrazaderas integrales (incluidas en la fábrica) para módulos nominales de 4-1/2"	12' x 15/16" x 1-11/16"	10 (Aprox. 240 pies cuadrados/caja instalados con tablas)
<b>5371</b>	12' Portadores lineales HD (ocultos) con abrazaderas integrales (incluidas en la fábrica) para módulos nominales de 6"	12' x 15/16" x 1-11/16"	10 (Aprox. 240 pies cuadrados/caja instalados con tablas)

## ACCESORIOS

N.º de artículo	Descripción	Dimensiones	Piezas/caja
<b>5843</b>	Empalme de panel de madera lineal	—	100
<b>5659W1</b> _ _ _ *	Borde WoodWorks de 4" (con sustrato de aluminio)	4" x 10'	6
<b>5948</b>	Abrazadera de conector de borde acanalado y lineal	n/d	30
<b>FXSPLICE</b>	Placa de empalme con tornillos de presión para borde	n/d	10
<b>6408</b> _ _ _ *	Banda de borde de 3/4" (incluida en la fábrica, disponible a pedido)	3/4" x 25'	Rollo de 25 pies
<b>7891</b>	Alambre de colgante calibre 12	12' de largo	140
<b>5823</b>	Plafón de relleno BioAcustico™ (Black-Matte)	2' x 2' x 5/8"	12

\* Al especificar o realizar el pedido, incluya el sufijo de tres letras adecuado que corresponda con su sistema de plafones (cielo raso) WoodWorks (por ejemplo., 5659W1 **B A P**)



## las curvas lideran

Este sistema acústico se adapta a las curvas del espacio mientras que superpone ligeramente las nubes, y el borde elegante Axiom® en Silver agrega dimensión e interés.

cree esta apariencia

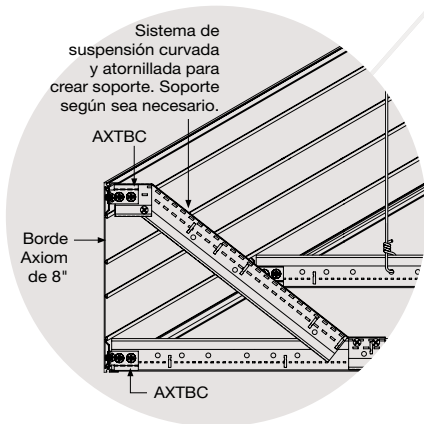

Notas:

- A) Nuestra recomendación para una situación de viga en voladizo es que el alambre de colgante se instale en las Tes secundarias perimetrales más cerca del canal de Axiom que del punto medio de la Tes secundaria por dentro de los 8" de Axiom, la distancia que sea más corta.
- B) Alterne los alambres de colganteo y el soporte.

### Producto destacado

- 1 Optima® Radial personalizado con sistema de suspensión con Te dimensional Interlude® de 9/16" en Silver Satin y borde de 8" Classic Axiom® en Silver Satin – University of Utah Hospital, West Pavilion, Salt Lake City, UT





## RENDIMIENTO VISUAL

## DEMOSTRADO

Perfil de borde	Dimensiones Ancho	Longitud	Grosor	NRC acústico
<b>Plafones de tamaño personalizado OPTIMA® Radial</b>				
9/16" Regular Cuadrado	4" - 48"	4" - 120"	1"	0.95
	4" - 36"	4" - 120"	1-1/2"	1.00
	4" - 42"	4" - 102"		
	4" - 48"	4" - 90"		

## SISTEMA DE SUSPENSIÓN

9/16"	Suprafine® en Silver Satin usado en este proyecto
9/16"	Interlude® también se puede usar en este tipo de aplicación

## ACCESORIOS

N.º de artículo	Descripción	Dimensiones nominales ancho x largo x espesor	Piezas/caja
<b>AX8STR</b> _ _	Axiom® 8" borde recto	120" x 3/4" x 8"	Bulto
<b>AX80SCP</b> _ _	Clavija de esquina exterior Axiom de 8"	7/8" x 7/8" x 8"	Bulto
<b>AX80SIS</b> _ _	Clavija de esquina interior Axiom de 8"	3/4" x 3/4" x 8"	Bulto
<b>AX8CUR</b> _ _	Borde curvo Axiom de 8"	120" x 3/4" x 8"	Bulto
<b>AXTBC</b>	Abrazadera del conector de la barra T	—	25
<b>AXSPLICE</b>	Empalme Axiom con tornillos	—	Bulto
<b>STAC</b>	Abrazadera adaptadora de Te única	—	100
<b>7891</b>	Alambre de colgante suave calibre 12	12' de largo	140

\* Al especificar o pedir, incluya el sufijo de color de dos dígitos para el borde Axiom. Para una selección de color completa, visite [armstrong.com/axiom](http://armstrong.com/axiom)

# optima radial



Cuando un proyecto requiere que cree algo completamente único, cuento con Armstrong para trabajar junto a usted y hacer su idea realidad. Hable con nosotros acerca de lo que está pensando y juntos podemos explorar las posibilidades.

#### Productos destacados

- 1 Tablones de WoodWorks® Linear certificados con FSC® de 8' x 5-1/4" en Natural Variations™ Light Cherry con elevación personalizada de 4" – Lawrence University, Richard and Margot Warch Campus Center, Appleton, WI
- 2 Serpentina® Classic Champagne Gold y Wolf (sombras logradas con efectos luminosos) – Destiny USA, Syracuse, NY
- 3 Nubes acústicas SoundScapes® Shapes, rectángulos grandes y pequeños en White; nubes acústicas Formations™ personalizadas con plafones Optima® Tegular y borde Axiom® en sistema de suspensión de carga pesada Prelude® XL® de 15/16" – Winter Hall for Science and Mathematics at Westmont College, Santa Barbara, CA





# creación

Únicos

[armstrong.com/soundscapes](http://armstrong.com/soundscapes)

# sueño

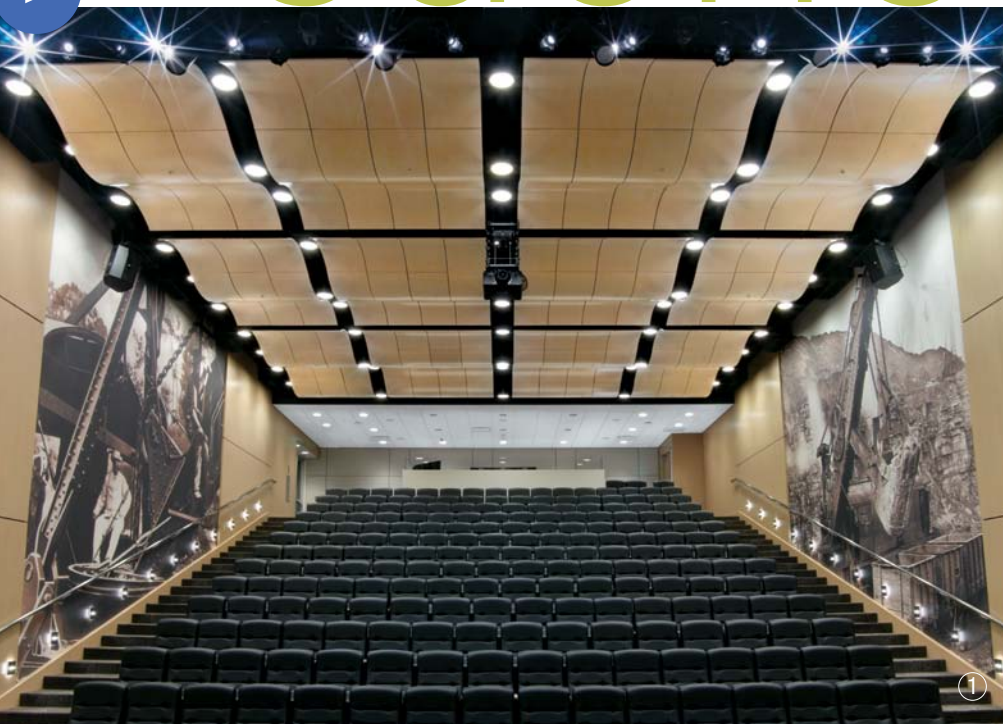

Nuestro equipo de proyectos de especialidades arquitectónicas puede hacer que su diseño se vuelva realidad. Desde productos estándares en acabados personalizados o perforaciones a sistemas de plafones (cielo rasos) verdaderamente únicos, nuestro equipo de expertos trabajará en conjunto con usted durante todo el proceso.

#### Productos destacados

- 1 Sistema de plafón (cielo raso) WoodWorks® Access Curvo personalizado en Constants™ Maple con tinte personalizado; marquesinas acústicas SoundScapes® en White – Bucyrus International, Inc., Oak Creek, WI
- 2 Sistema de plafón (cielo raso) personalizado MetalWorks™ RH200 con perforación Rg 8022 en Silver Grey – Technical Education Center, Palm Beach State College, Belle Glade, FL
- 3 Sistema de plafón (cielo raso) personalizado WoodWorks™ Radial con enchapado personalizado Quartered Anigre y African Mahogany; sistema de plafón (cielo raso) personalizado WoodWorks Metalworks RH200 en White – Montefiore Conference Center, Bronx, NY
- 4 Sistema de tabloncillos personalizado MetalWorks RH215 facetado – Dominion Energy Trading Floor, Richmond, VA



# un poco





De click para más información en nuestro sitio de internet

[armstrong.com / cloudsandcanopies](http://armstrong.com/cloudsandcanopies)

## dé el siguiente paso

### 1 877 ARMSTRONG (276-7876)

Nombre del representante de Armstrong

**TechLine:** información técnica, esquemas detallados, asistencia de diseño CAD, información de instalación, otros servicios técnicos. De 8 a. m. a 5:30 p. m. hora estándar del este, de lunes a viernes. FAX 1-800-572-8324 o correo electrónico: [techline@armstrong.com](mailto:techline@armstrong.com)

Equipo de proyecto de especialidades arquitectónicas: diseño y soporte de sistema de plafones (cielos rasos) personalizados

### [armstrong.com/cloudsandcanopies](http://armstrong.com/cloudsandcanopies)

Información de productos estándar y personalizados

Catálogo en línea

Archivos de Google SketchUp™, CAD, Revit™

Material impreso y muestras: servicio rápido o entrega regular

Contactos: representantes, dónde comprar, quién instalará

Impreso sobre papel reciclable con tintas vegetales.

Recicle. 



Reducen el tiempo de reverberación alrededor de un 50% con 20% de cobertura; el ruido se absorbe en la parte frontal y posterior de los plafones.

Google SketchUp™ es una marca registrada de Google Inc.; Revit® es una marca registrada de Autodesk®, Inc.; Todas las marcas comerciales utilizadas aquí son propiedad de AWI Licensing Company © 2012 o sus empresas afiliadas • Impreso en los Estados Unidos de América

TechLine<sup>SM</sup> / 1 877 ARMSTRONG  
1 877 276 7876

[armstrong.com/cloudsandcanopies](http://armstrong.com/cloudsandcanopies)  
BPCS-3831-912

